

ドレン:SUSソケット(ストレートめすねじ)
 ※テーパソケットの場合はご指示下さい
 その他、片ニップル(おすねじ)、
 特殊継手の場合もご指示下さい。

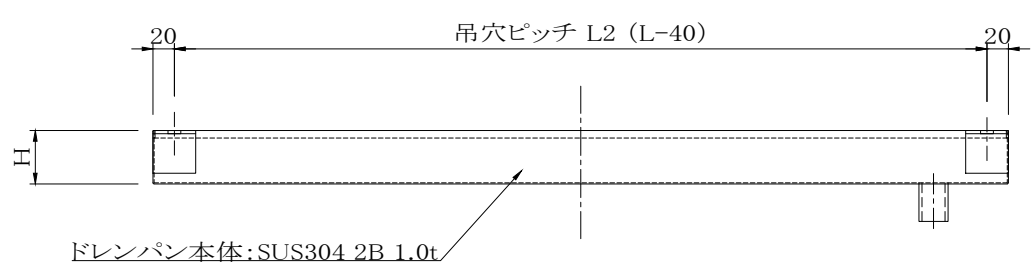

ドレンパン本体:SUS304 2B 1.0t

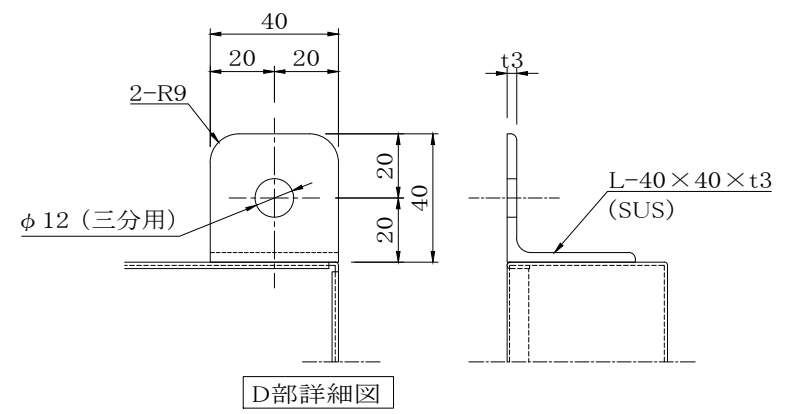

D部詳細図

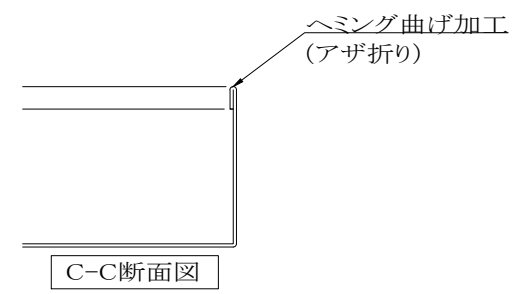

C-C断面図

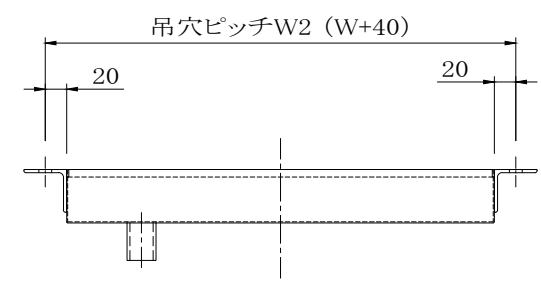

名称 Name					ドレンパン (縦型ドレン) 吊り金具付き		型式 Type	御承認 Approval	
設計 Design	製図 Drafting	担当 Section Staff	三角法 Third Angle Projection	尺度 Scale (A3)	図番 File Name	R-DPN-003	現場名 Object		
							 株式会社 両津工業		